

Susa-navet

Utbildningstillfällen som öppen data

Skolverket

Kontakt: susa@skolverket.se

Nuläge

- **Aktuellt** med satsningar på gymnasial vuxenutbildning, särskilt med yrkesinriktning
- **Lagkrav** på regionalt samarbete för planering och dimensionering av utbildningsplatser
- **Fokus** på kompetensförsörjning och livslångt lärande
- **Stort intresse** att skapa webbtjänster för att koppla ihop utbildningar med yrken
- **Satsningar** på interoperabilitet och sammanhållen datainfrastruktur inom utbildningssektorn

Behov

Samarbete

För att kunna effektivt planera, dimensionera och samverka behövs **gemensam tillgång till information** om aktuella och planerade utbildningar.

Interoperabilitet

Utbildningsdata som är **standardiserad, samlad och lättillgänglig**.

Information

Tillförlitlig utbildningsinformation till individer som står inför att välja en utbildning, eller aktörer som vill bygga en studievägstjänst.

Varför samlad data?

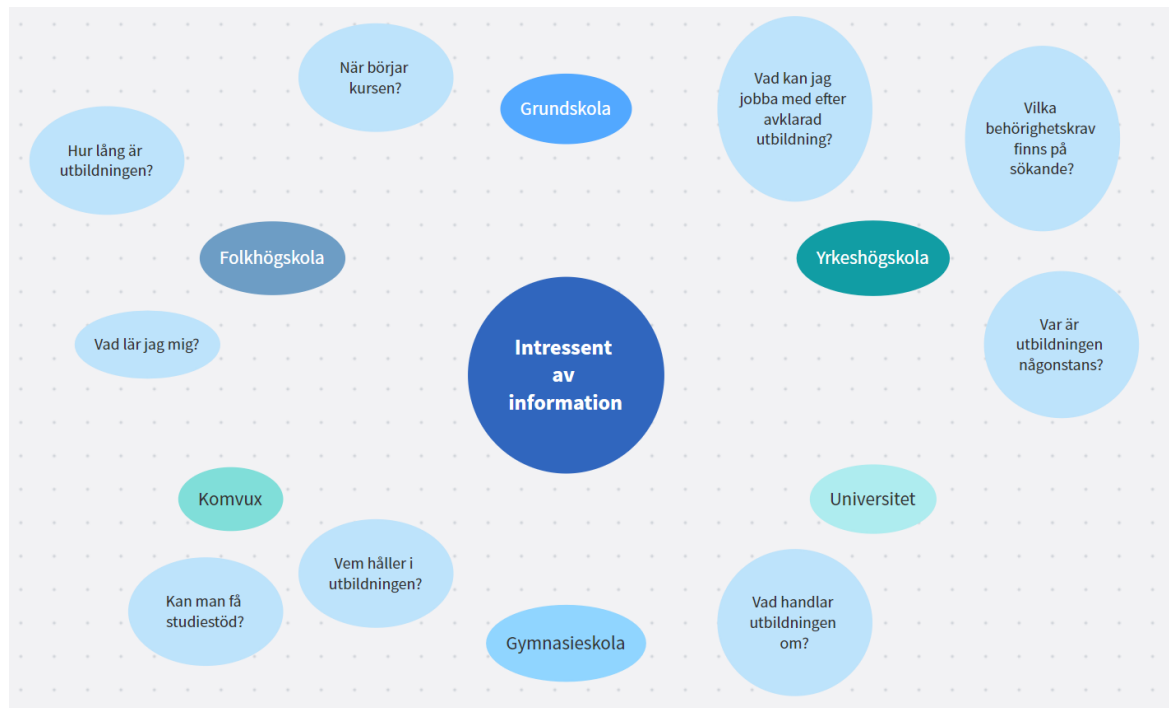

Det finns mycket information inom många skolformer som är relevant för många olika grupper.

Det bör vara **lätt** att hitta **korrekt** och **aktuell** information.

Susa-navets ekosystem

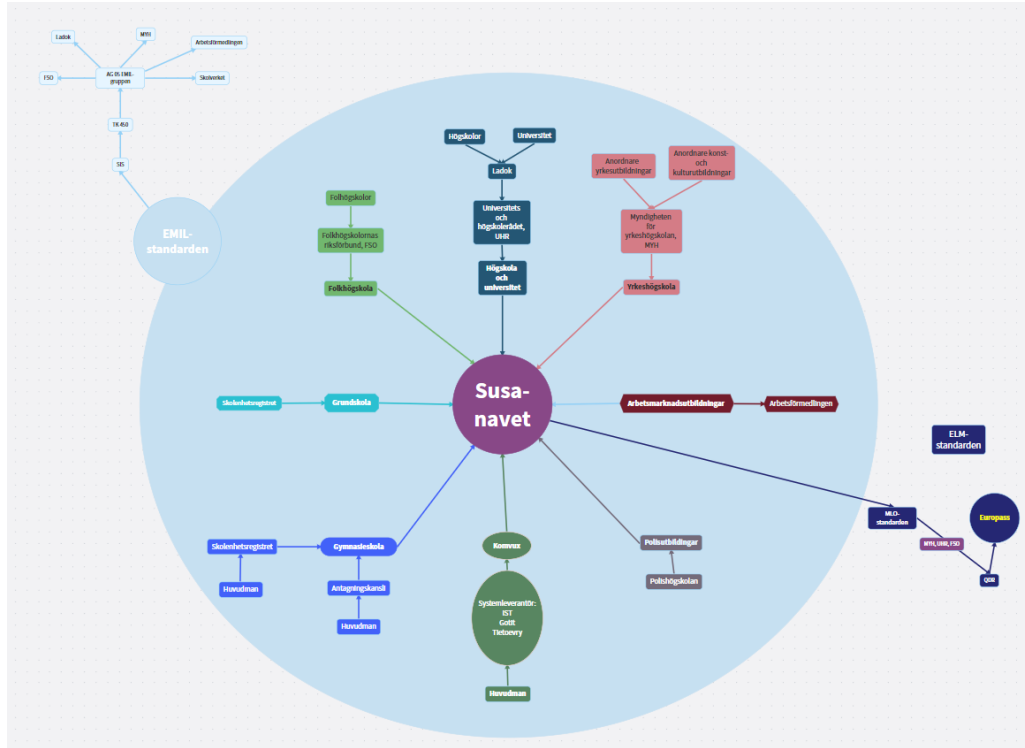

- Aktuella och planerade utbildningstillfällen från en majoritet av alla skolformer uppdateras varje dygn.
- Styrts gemensamt inom TK450 Informationshantering inom utbildningssektorn Svenska institutet för standarder. EMIL-gruppen.
- Tillgängligt via öppet API
- Synligt i Europass, Learning Opportunities

Susa-navet

Information från
utbildningsanordnare



Data enligt EMIL-
standarden

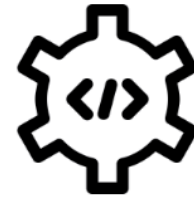

Öppen data

Förklaring

En databas är en samling av data. I vårt fall utbildningsdata i EMIL-format.



Ett datasystem är en samling kod skapat av utvecklare. Datasystemet kan använda en källa för information, ex Susa-navet.

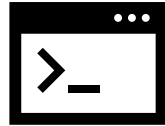

Ett gränssnitt / webbplats är ett sätt att visa upp information på internet.

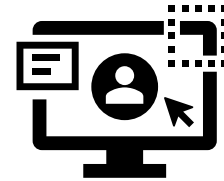

För att kunna läsa informationen behöver man hämta data via API och utveckla ett datasystem.

Som ägare av ett system väljer man vilken information som ska finnas där.

Webbplatser som är byggda för att visa upp utbildningsdata ex Utbildningsguiden, studera.nu etc

Varför öppen data?

”Att data blir öppet och mer strukturerad skapar nya möjligheter till effektiviseringar inom offentlig förvaltning, t.ex. möjliggörs nya former av samverkan och innovativ utveckling mellan offentliga förvaltningar. Datadelning är inte en IT-fråga. Många roller i en verksamhet berörs och långsiktiga förändringar behövs.” Digg



Två grupper inom öppen data:

1. De som delar data



2. De som använder data

Inom offentlig förvaltning behöver vi bli bra på båda delarna.

Målbild

Genom dela data kan vi inom utbildningssektorn skapa en helhet för kompetensförsörjningen och fatta väl avvägda beslut som ger...



som leder vidare till **yrkeslivet** eller **högskolestudier**

studenter som fattar **välinformerade studieval**

finns tillgänglig i rätt **format** på rätt **orter**

rätt **antal studieplatser**

rätt urval av **studievägar**

Vilken data finns i Susa-navet?



Information från utbildningsanordnare

- Grundskolor
- Gymnasieskolor, program och inriktningar
- Universitet och högskolor
- Folkhögskolor
- Komvux
- Yrkehögskolor samt övriga konst- och kulturutbildningar
- Utbildningar från arbetsförmedlingen, ex arbetsmarknadsutbildningar



Data som följer gemensamt regelverk EMIL-standarden

- Ansvarig huvudman
- Beskrivning av utb.
- Nivå på utb.
- Krav på förkunskaper
- Om utb. leder till examen
- Kursstart
- Studietakt
- Studieort, distans eller ej
- Planerade antal studieplatser
- Omfattning på utbildning, poäng eller tid

Skolverkets uppdrag med Susa-navet

Skolverket ansvarar för teknisk drift, lagring, insamling och tillgängliggörande av utbildningsinformationen i Susa-navet.

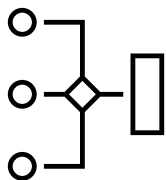

Möjliggöra insamling

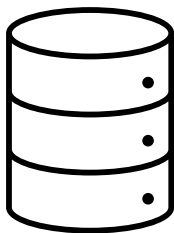

Lagra data
Teknisk drift



Tillgängliggöra utbildningsinformation via API

Insamling av komvuxdata

– Hur går det till?

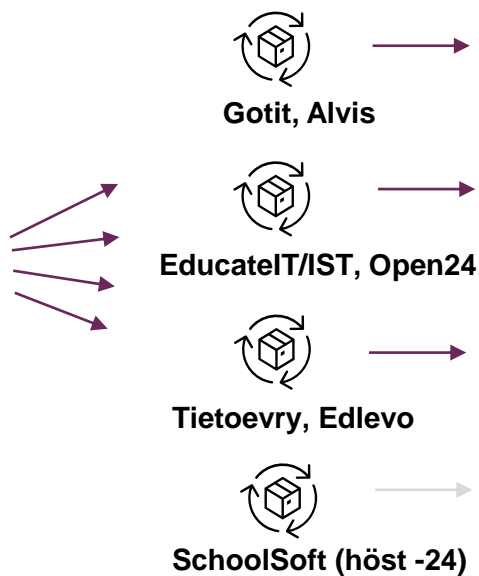
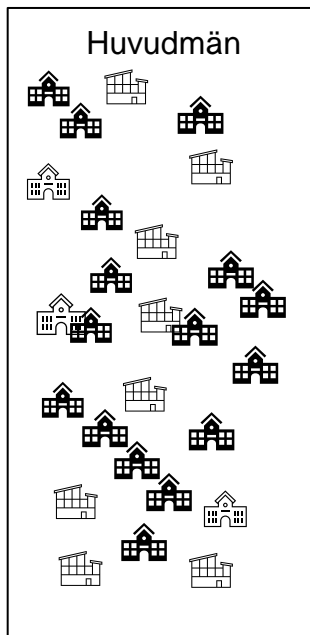
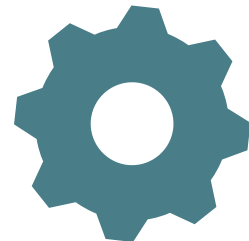

Susa-navet



Öppen data

Insamling av data

– Hur får ni in era utbildningar till Susa-navet?

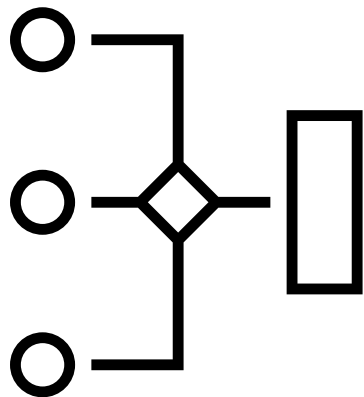
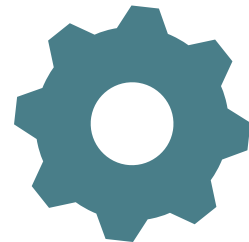

1. Kontakta er systemleverantör för att kontrollera att ni har giltigt avtal att leverera till Susa-navet.
2. När avtal finns, sätter systemleverantören upp hämtning enligt Emil-standarden. Ni använder ert eget administrativa system, informationen skickas automatiskt.
3. Systemleverantören kontaktar oss för startdatum och vi förbereder att ta emot data.
4. Data hämtas löpande automatiskt av Susa-navet. Efter ca ett dygn finns uppgifterna i Susa-navet och därefter hos Utbildningsguiden, Skolverket studie- och yrkesvägledningswebbplats och andra webbplatser.

Dags för ny upphandling? Kom ihåg att lägga in leverans till Susa-navet i kravet

Kontakt: susa@skolverket.se

Tillgängliggörande av utbildningsdata



- **Öppen data** [Skolverket tillhandahåller två API:er](#). Vem som helst kan ta del av informationen. Används av myndigheter, organisationer eller privata aktörer som vill bygga en tjänst, till exempel en webbaserad söktjänst för att söka efter utbildningar.



- **Utbildningsguiden** Skolverket tillgängliggör utbildningsdata via utbildningsguiden.skolverket.se vars främsta målgrupp är individer som står inför att göra ett utbildningsval.

Hur kan samlad och öppen data gynna er?

- Exempelvis: Regional planering och dimensionering av gymnasial utbildning

Flera kommuner med olika system som behöver kunna samordna utbud av utbildningar och tillfällena och automatiskt få tillgång till varandras förändringar och beslut.

Ni kan bygga ert gemensamma datasystem och ta fram ett gränssnitt för era specifika behov.

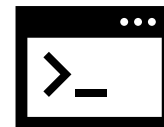

Vem vill titta närmare på er komvuxdata?

- Kommuner
 - inom er samarbetsområde
 - på andra platser som har liknande förutsättningar och vill jämföra
- Myndigheter
 - Skolverket
 - Tillväxtverket
 - CSN
 - Arbetsförmedlingen
 - Myndigheten för yrkeshögskolan
- Forskare
- Utbildningsdepartementet
- EU kommissionen



Framförallt är detta viktigt för att säkerställa kompetensförsörjningen och öka förutsättningarna för framtida elever ❤️



Tack för att ni har lyssnat!



Kontakt: susa@skolverket.se

Skolverket